

**IMPORTANT!! VEUILLEZ LIRE L'INTÉGRALITÉ DE LA FICHE D'INSTRUCTIONS AVANT DE PROCÉDER À L'ASSEMBLAGE!!
AFIN D'ACCÉLÉRER TOUTE DEMANDE DE GARANTIE FUTURE, VEUILLEZ CONSERVER LE MODE D'EMPLOI,
LA CARTE DE GARANTIE ET LE REÇU.**

Étape 1: Retirez tous les matériaux de protection et posez les pièces sur une surface plane et non abrasive. Identifiez les pièces emballées dans le carton par rapport à la liste des pièces.

Étape 2: Placez le plateau de table à l'envers sur une surface plane et non abrasive. Fixez un pied de table au plateau à l'aide de deux boulons 1/4" x 35 mm et de rondelles, comme indiqué à la *figure 1*. Faites passer les boulons à travers les trous du pied de la table dans les trous pré-perçés du plateau. **Serrer à la main de 2 à 3 tours seulement.** Répétez l'opération pour l'autre pied de table.

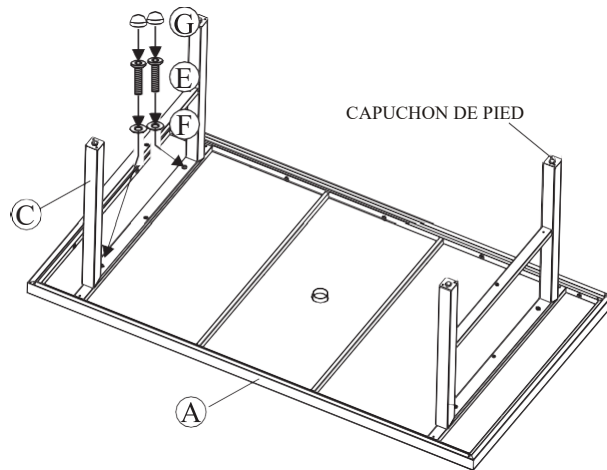

Figure 1

REMARQUE IMPORTANTE: les dommages aux soudures ou aux cadres résultant d'un serrage excessif des boulons ou d'un assemblage incorrect ne sont pas couverts par notre garantie. Veuillez lire attentivement toutes les instructions avant de procéder à l'assemblage. Si vous avez des questions concernant l'assemblage, appelez notre centre de service à la clientèle au 1-888-707-1880.

Étape 3: Fixez le support de connecteur de pied aux deux pieds de la table à l'aide de quatre boulons 1/4" x 20 mm et de rondelles, comme illustré à la *figure 2*. Faites passer les boulons à travers les trous du support de connecteur de pied, dans les trous pré-perçés du pied. **Serrer à la main de 2 à 3 tours seulement.**

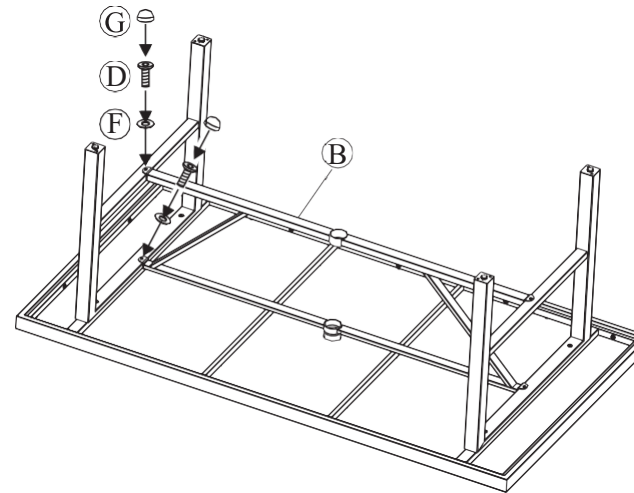

Figure 2

Étape 4: Après avoir effectué tous les ajustements nécessaires à l'alignement de la base et du plateau de la table, utilisez le tournevis hexagonal pour serrer tous les boulons. **Note:** : chaque boulon doit être serré en effectuant quelques tours à la fois. Afin d'appliquer une pression égale sur tous les boulons, il est recommandé de travailler en croix (en X). Répétez l'opération jusqu'à ce que tous les boulons soient serrés. **Ne pas trop serrer.** Le serrage excessif peut dénuder les boulons. Couvrez tous les boulons avec les couvercles.

Étape 5: Avec l'aide d'une autre personne, tourner la table en position verticale. Votre table est maintenant prête à être utilisée. Si vous avez des questions, veuillez appeler notre service clientèle au 1-888-1880.

* NOTE : LES PIÈCES INDIQUÉES DANS LA LISTE DES PIÈCES NE SONT PAS A L'ECHELLE

	LISTE DES PIÈCES	DESCRIPTION	N° DE PIÈCE	QTÉ
A		DESSUS DE TABLE	ST1933	1
B		SUPPORT DE CONNECTEUR DE PIED DE TABLE	ST1934	1
C		PIED DE TABLE	ST1935	2
D		BOULON 1/4" X 20 MM	HW0036	4
E		BOULON 1/4" X 30 MM	HW0142	4
F		RONDELLE Ø6,5 X 1,0 MM	HW0004	8
G		COUVERCLE DE BOULON	HW0105	8
H		TOURNEVIS HEXAGONAL	HW0006	1
		SET D'ANNEAUX DE PARAPLUIE ASSEMBLAGE EN USINE	G0288	
		CAPUCHON DE PIED ASSEMBLAGE EN USINE	FC0607	

BLT01829

ENTRETIEN ET MAINTENANCE

CADRES

Nettoyage - Utilisez du savon doux et de l'eau tiède. Ne pas utiliser de produits abrasifs, de nettoyeurs ou d'agents de blanchiment. Rincer à l'eau claire et sécher soigneusement.

Maintenance - Nettoyer périodiquement et sécher soigneusement. Veuillez à évacuer l'eau accumulée à l'intérieur des cadres. Pour vidanger complètement les cadres, retirez les capuchons de pieds et inclinez les cadres, si nécessaire, pour évacuer toute l'eau. Cette opération est essentielle. L'eau qui s'accumule à l'intérieur des cadres et qui est ensuite exposée à des températures inférieures au point de congélation peut endommager les tubes des cadres. Ces dommages ne sont pas couverts par la garantie. Nettoyez, vidangez et séchez toujours soigneusement les cadres avant de les ranger pour l'hiver. Pour obtenir les meilleurs résultats, rangez ou couvrez toujours vos meubles lorsqu'ils ne sont pas utilisés. Nous recommandons d'utiliser des housses pour meubles d'extérieur disponibles dans le commerce. Les petites entailles ou rayures peuvent être recouvertes d'une légère application de peinture de retouche.

** Lorsque vous nettoyez ou déplacez des objets lourds ou de grande taille, demandez toujours à deux personnes de travailler ensemble. Ne jamais traîner les meubles.

CARREAUX DE CÉRAMIQUE

Utilisez de l'eau propre et un détergent doux ou des nettoyeurs pour carreaux de céramique disponibles dans le commerce si nécessaire. N'utilisez pas de produits ou de nettoyeurs abrasifs qui risqueraient de rayer la surface des carreaux. Sécher avec un chiffon doux. Ne pas utiliser de nettoyeurs pour carreaux de céramique disponibles dans le commerce sur le cadre de la table.

AVERTISSEMENTS SPÉCIAUX!!!

VEUILLEZ PRENDRE DES PRÉCAUTIONS ET NE PERMETTRE À PERSONNE DE GRIMPER, DE SE TENIR DEBOUT, DE RAMPER OU DE MARCHER SUR LA TABLE.

ATTENTION À L'UTILISATION D'UN PARASOL !

Si vous utilisez un parasol avec votre table, assurez-vous que l'anneau en plastique du parasol est inséré dans le trou au centre de la table. Placez le parasol dans l'ouverture et dans un porte-parasol en fonte, en fer forgé, en tôle d'acier ou en plastique soufflé, rempli de 20 à 50 lb ou 9 à 22 kg de sable ou d'eau. Si votre table mesure 72 pouces ou 182 cm ou plus, nous recommandons un poids d'au moins 50 lb ou 22 kg. **NE JAMAIS UTILISER UN PARASOL AVEC UNE TABLE SANS UTILISER UNE BASE DE PARASOL OU UN ANNEAU COMME DÉCRIT CI-DESSUS. RETIREZ TOUJOURS VOTRE PARASOL DE LA TABLE LORSQUE VOUS NE L'UTILISEZ PAS. NE JAMAIS UTILISER UN PARASOL EN CAS D'ORAGE OU DE VENT.**

GARANTIE LIMITÉE

Pour connaître tous les détails de la garantie, consultez le site www.agiocanada.ca/warranty

Limitations de la garantie: Cette garantie est soumise aux limitations énoncées ci-dessus. En outre, cette garantie n'est accordée qu'à l'acheteur initial et n'est effective que si l'article est acheté auprès de l'un de nos détaillants agréés. Cette garantie n'est pas transférable. Pour les remplacements sous garantie basés sur des réclamations soumises au cours de la première année d'achat, nous paierons les frais d'expédition et de manutention à l'intérieur du Canada. Après la première année, les frais d'expédition et de manutention sont à votre charge. Nous ne serons pas responsables des frais associés aux envois à l'extérieur du Canada, à quelque moment ou pour quelque raison que ce soit.

Exclusions de la garantie: Cette garantie est soumise aux exclusions mentionnées ci-dessus. En outre, les éléments suivants sont exclus de la couverture de cette garantie : tout article utilisé à des fins commerciales, contractuelles ou à toute autre fin non résidentielle ; les articles en liquidation, les modèles d'exposition ou les articles achetés "tel quel" ; les dommages dus au transport ; les articles soumis à une mauvaise utilisation, à un abus, à une négligence ou à un manque de soins et d'entretien appropriés (y compris, mais sans s'y limiter, comme indiqué dans tout "guide d'entretien et de maintenance") ; l'usure normale ; les dommages causés par des actes de la nature, des actes de force majeure, le vandalisme, l'incendie ou d'autres accidents, ou un assemblage incorrect ; le matériel contre la corrosion ou la rouille ; les pièces achetées ou de remplacement ; et toutes les pièces en plastique. Sont également exclus la perte d'usage ou de temps, les incon vénients, l'argent, les déplacements, l'emballage ou les dommages accessoires, spéciaux ou consécutifs de quelque nature que ce soit. Le remplacement des articles défectueux conformément aux dispositions du présent document constitue votre seul et unique recours pour les articles qui ne sont pas conformes à la garantie. Notre responsabilité ne peut en aucun cas dépasser le prix d'achat des articles qui ne sont pas conformes à la garantie. La présente garantie est la déclaration exclusive de vos droits concernant les défauts des articles que vous avez achetés et remplace toute autre garantie expresse ou déclaration, écrite ou orale, faite en rapport avec l'achat et la vente de ces articles. Lorsqu'il est utilisé dans le présent document, le terme "article", au singulier, se réfère à l'article spécifique jugé défectueux, et non à l'ensemble du lot dont l'article fait partie.

Certaines provinces n'autorisent pas l'exclusion ou la limitation des dommages accessoires ou indirects, de sorte que la limitation ci-dessus peut ne pas s'appliquer à vous. Cette garantie vous donne des droits légaux spécifiques, et vous pouvez également avoir d'autres droits qui varient d'une province à l'autre.

Les housses de meubles sont un excellent moyen de protéger votre mobilier des intempéries et des rayons UV. Toutefois, il est important de s'assurer que les meubles et les housses sont exempts d'humidité et de débris avant de les couvrir. Il est également nécessaire de découvrir rapidement les meubles après la pluie et pendant les périodes de forte humidité afin d'éviter l'accumulation d'humidité. Le non-respect de cette consigne peut entraîner des dommages permanents à la surface et à la finition.



Table de salle à manger Agio Nantucket INSTRUCTIONS DE MONTAGE

Model# 18616407340

INSTRUCTIONS DE MONTAGE POUR MEUBLES ET ACCESSOIRES DE TERRASSE **IMPORTANT!!!**

ARRÊTER ! VEUILLEZ LIRE ATTENTIVEMENT CES INSTRUCTIONS AVANT DE PROCÉDER À L'ASSEMBLAGE. ASSUREZ-VOUS QUE VOUS DISPOSEZ DE TOUTES LES PIÈCES ET DE TOUT LE MATÉRIEL INDIQUÉS DANS LA LISTE DES PIÈCES.

PIÈCES MANQUANTES ? PIÈCES ENDOMMAGÉES ? NE RETOURNEZ PAS CHEZ LE DÉTAILLANT. NOUS POUVONS VOUS AIDER PLUS RAPIDEMENT !



Questions, problèmes, pièces manquantes ? Avant de retourner à votre détaillant, appelez notre service clientèle bilingue au Canada au 1-888-707-1880, du lundi au vendredi, de 8h30 à 17h (heure de l'Est). 17 heures, heure de l'Est, ou visitez le site www.agiocanada.ca

AFIN D'ACCÉLÉRER TOUTE DEMANDE DE GARANTIE FUTURE, CONSERVEZ LA FEUILLE D'INSTRUCTIONS, LA CARTE DE GARANTIE ET LE REÇU POUR UN USAGE ULTÉRIEUR. NOUS VOUS ENCOURAGEONS À ENREGISTRER VOTRE ACHAT SUR NOTRE SITE WEB À L'ADRESSE SUIVANTE : www.agiocanada.ca

POUR UNE ASSISTANCE VIDÉO EN LIGNE SUPPLÉMENTAIRE SUR L'ASSEMBLAGE, LE DÉPANNAGE, L'ENTRETIEN ET LA MAINTENANCE DE VOTRE MOBILIER D'EXTÉRIEUR AGIO, VEUILLEZ VISITER NOTRE SITE WEB À L'ADRESSE SUIVANTE : www.agiocanada.ca